



BASIL

FLEXIBLE STEREO SPACE DELAY



Delay Basil

Basil est un module de delay numérique stéréo compact mais flexible construit sur la plateforme Bastl Pizza. Il offre des délais « clean » ainsi que des nuances lo-fi, et sa section Space ouvre la voie à l'exploration bien au-delà du simple delay. Le tampon de delay (buffer) de Basil se module très bien, permettant de recréer la plupart des effets classiques à base de temps, tels que le chorus, le flanger, le vibrato, le pitch shifter, la réverbération et l'élargisseur stéréo, entre autres, et de naviguer entre eux avec seulement quelques gestes. Basil est idéal pour les effets « clean », les flots ambiants, le design sonore glitchy ou les drones distordus. Avec son entrée V/Oct, son réglage fin de delay et son filtre dans le circuit de feedback, il peut également être utilisé efficacement comme une voix de synthèse Karplus-Strong. Même la quantité de feedback est compensée avec les plus courtes durées de delay pour maintenir des caractéristiques de décroissance constantes lors du changement de hauteur.

Le temps de delay comprend des paramètres de propagation stéréo et de réglage fin, et peut être synchronisé à l'horloge via la prise Sync. Le bouton de feedback a deux côtés - feedback simple et mode ping-pong, où les canaux gauche et droit se rétro-alimentent.

La section Space ajoute une variété de nuances au délai, La fonction Blur offre deux façons de diffuser le delay - soit directement soit dans le chemin de retour, propulsant le delay de Basil dans le domaine des machines de réverbération expérimentales. Le filtre de feedback offre des modes passe-bas et passe-haut qui peuvent rendre le son plus clair ou plus sombre. Les Taps sont des multi-taps avec des espacements pairs ou impairs, ajoutant de la densité aux delays et réverbérations.

Le bouton CTRL assignable et l'entrée CV permettent de moduler l'un des nombreux paramètres (temps, stéréo, fin, dry/wet, feedback, vitesse, freeze, lo-fi, blur, filtre et taps) et d'adapter le delay Basil à votre utilisation préférée.

La section Speed permet des temps de delay plus longs en faisant fonctionner le tampon à moitié de la vitesse ou - dans la plage étendue - à un quart et un huitième de la vitesse. Cette approche crée des sauts d'octave, assurant que les delays restent accordés avec votre matériel. C'est également idéal pour créer des « layers » de drones. Étant donné que le taux d'échantillonnage devient très bas à des vitesses plus basses, Basil apporte un filtre anti-aliasing passe-bas qui élimine les hautes fréquences. Cependant, vous pouvez également désactiver le filtre avec le réglage LO-FI et explorer les résultats à des vitesses réduites.

La fonction Freeze traite la mémoire tampon (buffer) du delay en tant que boucle d'échantillonnage en lecture seule qui peut être superposée au signal entrant. Vous pouvez également la synchroniser et l'utiliser avec toutes les autres modifications.

Caractéristiques :

- Buffer STÉRÉO flexible
- entrées (Gauche normalisée à Droite) et sorties stéréo
- entrée V/OCT DELAY appropriée pour la synthèse de Karplus-Strong
- étalement STÉRÉO
- réglage FIN de temps de retard (pour des applications tonales)
- entrée SYNC pour des retards synchronisés
- DEMI-VITESSE avec une plage étendue de vitesses quart et huitième adaptées aux sauts d'octave
- taux d'échantillonnage maximum de 41,66 kHz, 16 bits
 - temps de retard maximum en stéréo de 0,5 s
 - temps de retard maximum en mono (via ping-pong) de 1 s
 - temps de retard maximum à demi-vitesse en stéréo de 1 s (2s au quart quart et 4s au huitième)
- réglage LO-FI désactive le filtre anti-aliasing aux taux d'échantillonnage plus bas
- mélange DRY/WET avec une courbe de puissance constante
- bouton et CV FEEDBACK avec modes normal (à droite) et ping pong (à gauche)
- fonction FREEZE pour agir comme micro looper ou pour des lavages ambiants
- section SPACE pour ajouter plus de dimension
 - BLUR pour la diffusion (à l'intérieur ou à l'extérieur de la rétroaction)
 - FILTRE dans le chemin de la rétroaction
 - multi-TAPS pour ajouter de la densité
- bouton et CV assignable (temps, stéréo, fin, dry/wet, feedback, vitesse, freeze, lo-fi, blur, filtre, taps)
- mises à jour du micrologiciel via micro USB
- HW interchangeable avec le Pizza Oscillator (juste un panneau différent)

Détails techniques :

- 8 HP
- connecteur d'alimentation à 10 broches protégé par un fusible PTC et une diode
- profondeur de 24 mm
- consommation de courant : +12 V : 90 mA ; -12 V : 20 mA

Manuel Basil

Note : Si Basil démarre et anime une séquence de 2 clignotements près du bouton FREEZE et que les lumières du côté gauche du module pointent vers le bas, il nécessite que l'entrée V/OCT soit recalibrée. Cela peut arriver lorsque les rails d'alimentation de votre système sont équilibrés différemment que dans le boîtier modulaire précédent. Pour calibrer : Connectez un câble patch de R OUT à V/OCT, attendez quelques secondes puis déconnectez le câble. Basil démarrera en mode normal.

Architecture

LEFT

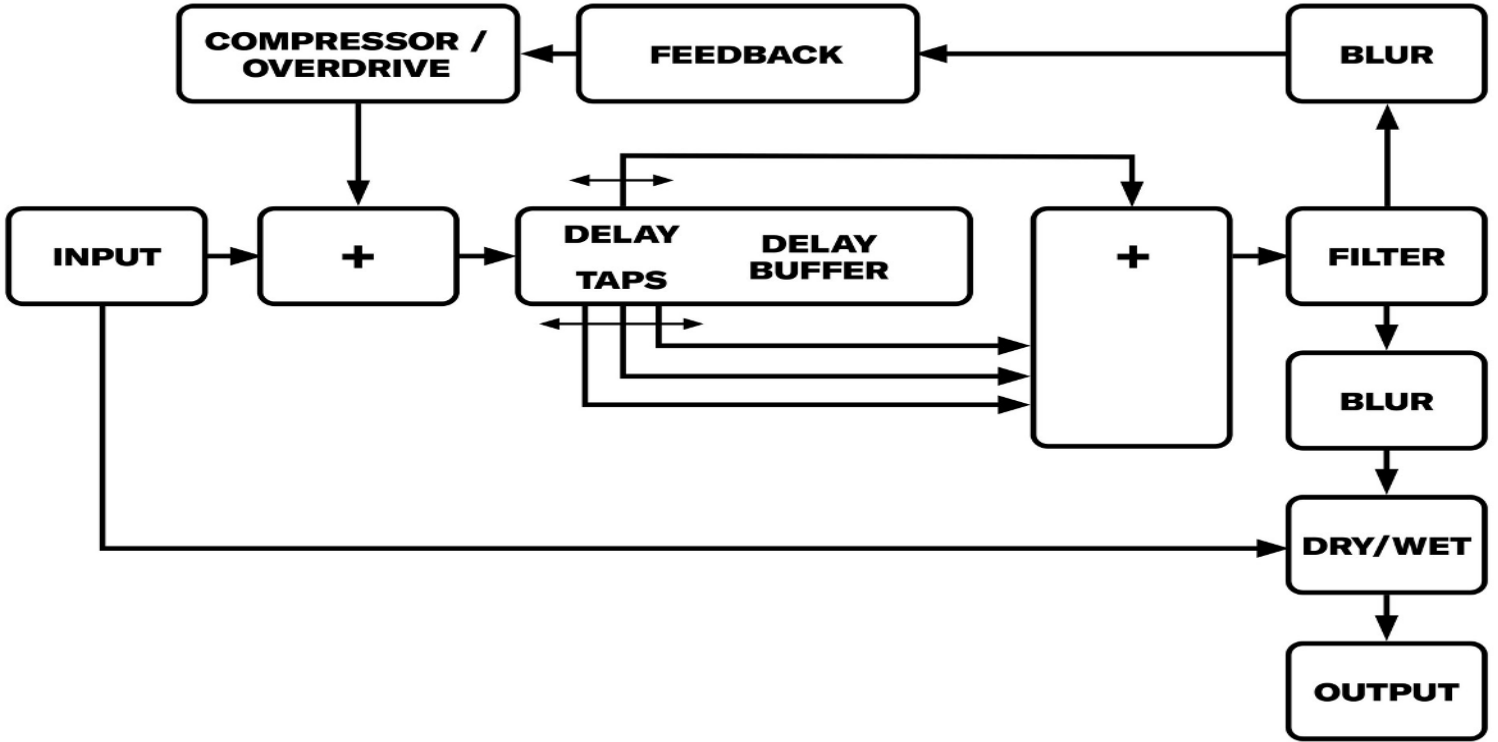

RIGHT

Left is normalized
if Right not connected

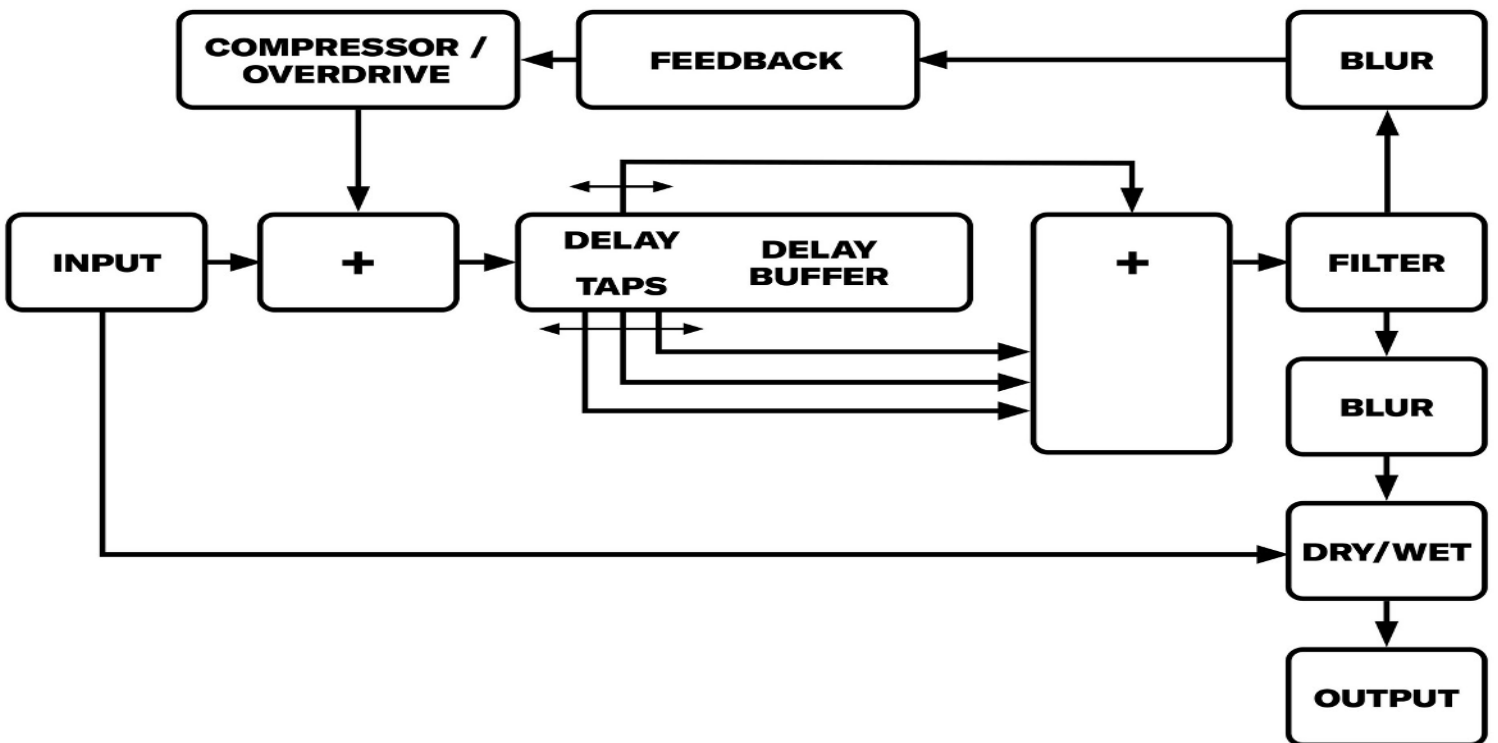

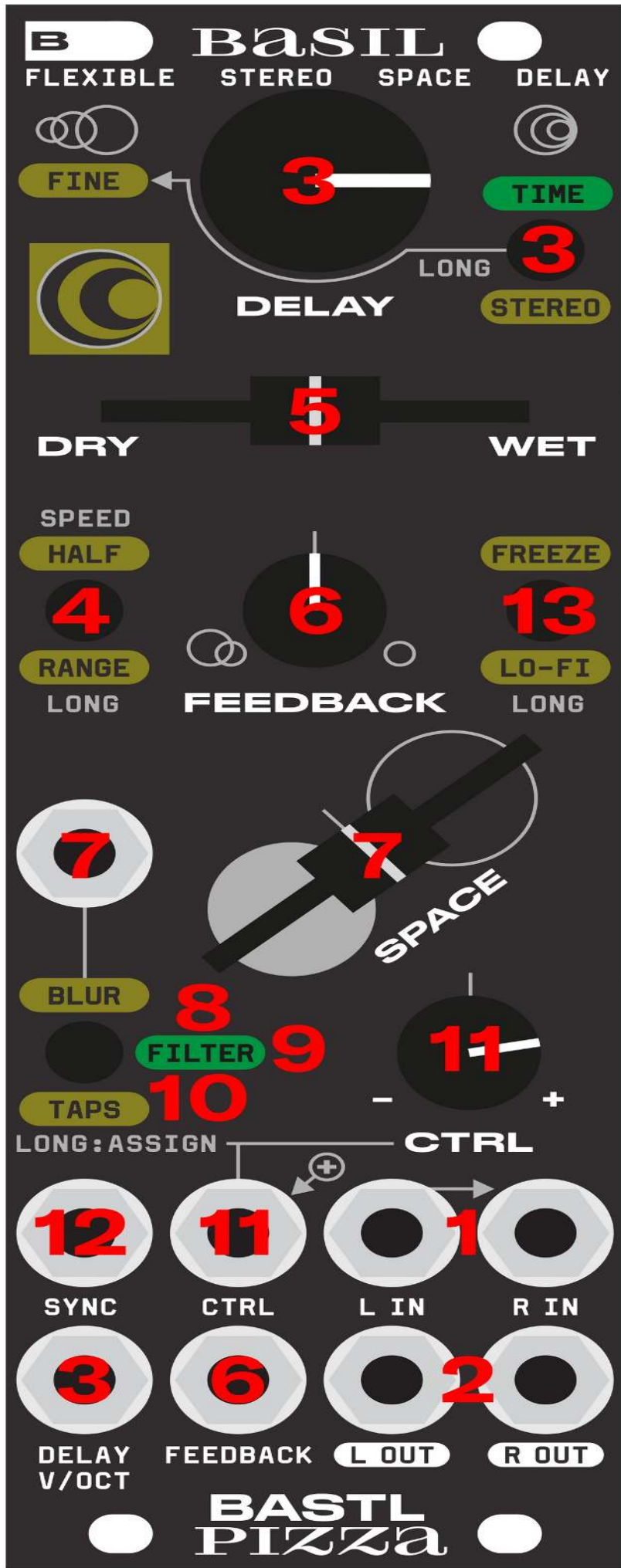

BOUTON SPEED

BOUTON DELAY

BOUTON FREEZE

BOUTON SPACE

BASTL PIZZA

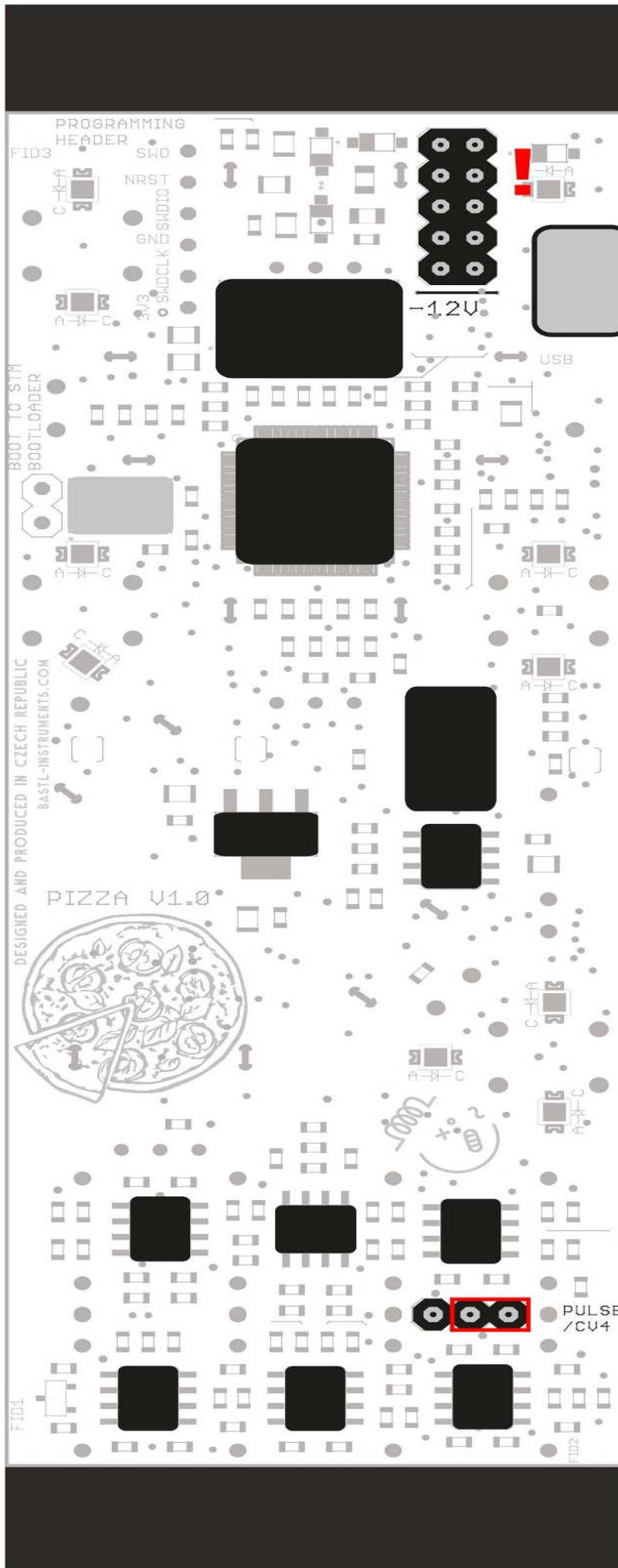

A

B

**Pour utiliser l'entrée CV
 feedback mettre le cavalier
 dans cette
 position**

Alimentation

Avant de connecter le câble ruban à ce module, déconnectez votre système de l'alimentation ! Vérifiez deux fois la polarité du câble ruban et assurez-vous qu'il n'est pas mal aligné dans n'importe quelle direction. Le fil rouge doit correspondre à la tension de -12V, à la fois sur le module et sur la carte de distribution électrique. ! Veuillez vous assurer des points suivants :

- vous avez une carte de distribution électrique Eurorack avec une broche standard
- vous avez des rails +12V et -12V sur votre carte de distribution électrique
- les rails d'alimentation ne sont pas surchargés par le courant

Bien qu'il y ait des circuits de protection sur cet appareil, nous n'acceptons aucune responsabilité pour les dommages causés par une mauvaise connexion d'alimentation électrique.

Après avoir tout connecté, vérifié deux fois, et fermé votre système (de sorte qu'aucune ligne d'alimentation ne puisse être touchée par la main), allumez votre système et testez le module.

A

Connecteur Micro USB pour les mises à jour du micrologiciel.

B

Gardez la bonne position (entrée CV) pour le retard de Pizza Basil. Un cavalier permet de passer de l'entrée FEEDBACK à la sortie PULSE (par exemple, lors de l'utilisation du module entant qu'oscillateur de pizza).

1 ENTRÉES

Les entrées sont là où vous branchez l'entrée audio que vous souhaitez traiter avec Basil. Si vous traitez un signal mono, branchez-le dans l'entrée de canal gauche (L IN), et il sera copié dans l'entrée de canal droit (R IN). Branchez les deux entrées pour traiter des signaux stéréo.

2 SORTIES

Les sorties sont là où vous pouvez écouter le signal audio traité.

3 DELAY

Le temps de retard sur Basil est influencé par plusieurs facteurs. Les principaux contrôles de retard, TEMPS, STÉRÉO et FINE, sont réglés par le bouton DELAY et parcourus par le bouton DELAY. Une pression courte sur le bouton DELAY bascule entre le réglage de temps de retard et la fonction de propagation STÉRÉO du bouton DELAY. Une pression longue sur le bouton DELAY accède à l'ajustement fin de retard via le bouton DELAY (une pression courte sur le bouton DELAY laisse l'ajustement FINE).

TIME est le temps principal du retard, avec les retards les plus longs à gauche et les plus courts à droite.

La propagation STÉRÉO est la différence de temps entre les canaux gauche et droit. Entièrement CCW, les temps de retard gauche et droit sont identiques. Entièrement CW, le temps de retard gauche devient plus long tandis que le temps de retard droit devient plus court. En fait, le retard droit est deux fois plus court que le temps de retard gauche en position CW maximale.

Le temps de retard FINE est utile pour certains types de modulation, mais aussi pour accorder le module à une certaine note lors de son utilisation comme élément vocal tonal Karplus Strong.

Si la prise SYNC et l'horloge sont détectées, le module utilisera des diviseurs de tempo au lieu d'un contrôle continu. Le temps de retard FINE est appliqué après que le temps de retard soit quantifié à la constante de temps définie par le diviseur d'horloge, vous pouvez donc désaccorder vos retards synchronisés ou obtenir des retards modulés qui sont toujours synchronisés. Brancher et débrancher la prise SYNC réinitialisera le temps de retard FINE à zéro. Consultez la section SYNC pour plus d'informations.

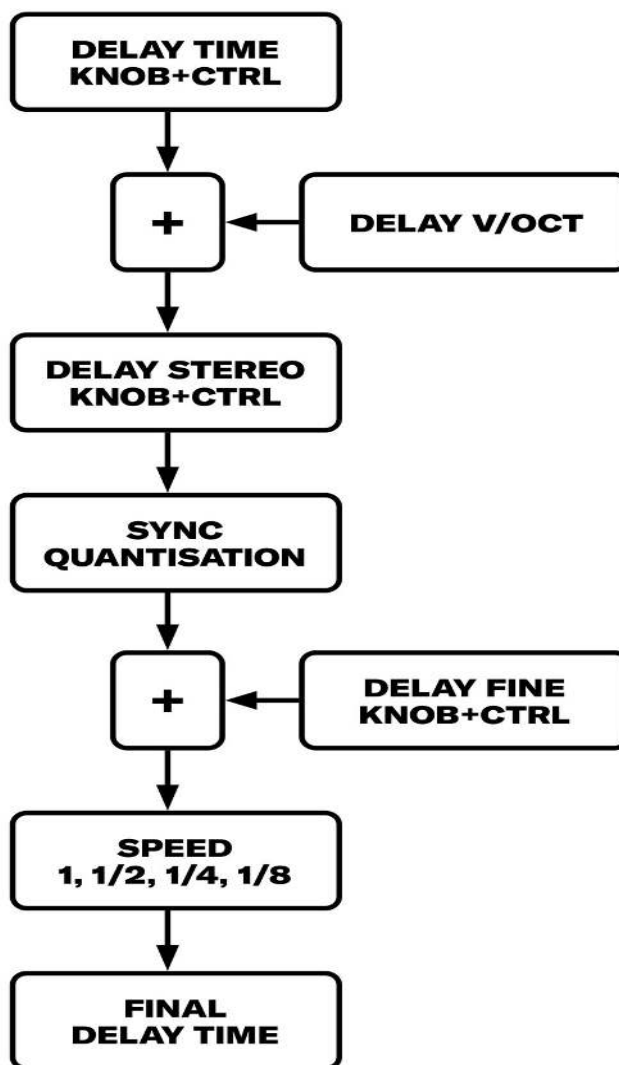

L'entrée DELAY V/OCT suit la norme de volts-par-octave, ce qui signifie que le double de la tension signifie la moitié du temps de retard. Cette entrée peut être utilisée pour jouer des mélodies, en particulier avec des temps de retard tonaux courts.

4 SPEED

La section SPEED joue un rôle important dans la détermination du temps de retard final. Elle peut être utilisée pour diviser ou doubler le temps de retard, transposant les queues de retard d'une octave vers le haut ou vers le bas.

Le bouton SPEED permet de basculer entre deux taux d'échantillonnage : pleine (pas de lumière) et moitié. Cela vous permet de passer rapidement entre les temps de retard divisés ou doublés et de changer l'octave de la queue de retard.

Pour des temps de retard plus longs, maintenez le bouton SPEED enfoncé pendant 2 secondes pour accéder au mode RANGE plus long (faites de même pour quitter le mode). Dans ce mode, le bouton SPEED bascule entre des taux d'échantillonnage de quart et de huitième, ce qui donne des retards très longs et lo-fi.

Lorsque la vitesse est assignée comme destination CTRL, vous pouvez sélectionner en continu entre quatre taux d'échantillonnage via CV.

Le taux d'échantillonnage normal maximal est de 41,6 kHz, et le temps de retard maximal en stéréo est de 0,5 seconde. Si vous divisez par deux le taux d'échantillonnage, le temps de retard maximal double à une seconde, tandis que si vous le divisez par quatre, le temps de retard maximal devient deux secondes, et pour un huitième, il est de quatre secondes.

Étant donné que ce sont des taux d'échantillonnage de taux audio, le signal retardé subit un filtre anti-aliasing passe-bas, ce qui entraîne une perte de hautes fréquences, ce qui peut être souhaitable en combinaison avec la réduction des basses fréquences en utilisant le filtre passe-haut de rétroaction (caractère de délai passe-bande).

Veillez noter que tous les autres processus, tels que le FILTRE, le BLUR et le mixage SEC/HUMIDE, fonctionnent toujours au taux d'échantillonnage maximal.

Pour désactiver le filtre anti-aliasing et obtenir des effets de downsampling LO-FI, maintenez enfoncé le bouton FREEZE pendant plus de 2 secondes. Cela désactivera le filtre anti-aliasing pour les taux d'échantillonnage plus bas, ce qui donnera un caractère LO-FI plus prononcé qui interagit avec les vitesses plus lentes.

5 DRY/WET

Le fader de mélange DRY/WET vous permet de faire un fondu enchaîné entre le signal d'entrée propre (à sa position la plus à gauche, étiquetée DRY) et le signal retardé entièrement affecté (à sa position la plus à droite, étiquetée WET). La courbe de fondu enchaîné suit une courbe de puissance constante.

6 FEEDBACK

Le bouton FEEDBACK renvoie une partie du signal retardé dans le mélange avec l'entrée, créant des échos en cascade ou des drones sans fin. Pour maintenir le feedback sous contrôle et éviter qu'il ne devienne trop fort, il y a un compresseur et une saturation dans le chemin de feedback. De plus, il y a des paramètres BLUR et FILTER dans le chemin de feedback qui peuvent être ajustés dans la section SPACE. Les TAPs peuvent également être inclus dans le feedback à leurs réglages les plus élevés. Lorsque vous tournez le bouton FEEDBACK vers la droite à partir de 12 heures, la même quantité de feedback est introduite pour les canaux gauche et droit.

Cependant, en déplaçant le bouton vers la gauche, vous activez le routage de délai ping-pong, ce qui fait que les canaux gauche et droit se croisent à chaque exécution de feedback. Cette méthode peut également étendre le temps de feedback maximal disponible pour les délais mono, car le signal traverse les deux tampons de délai avant d'atteindre la sortie. Consultez les exemples de patch pour plus d'informations. Le niveau de rétroaction maximum amplifie également légèrement le signal dans le chemin de rétroaction, ce qui le fait passer par la surmultiplication/compresseur, mais il reste sous contrôle et n'explosera pas avec un volume sonore excessif.

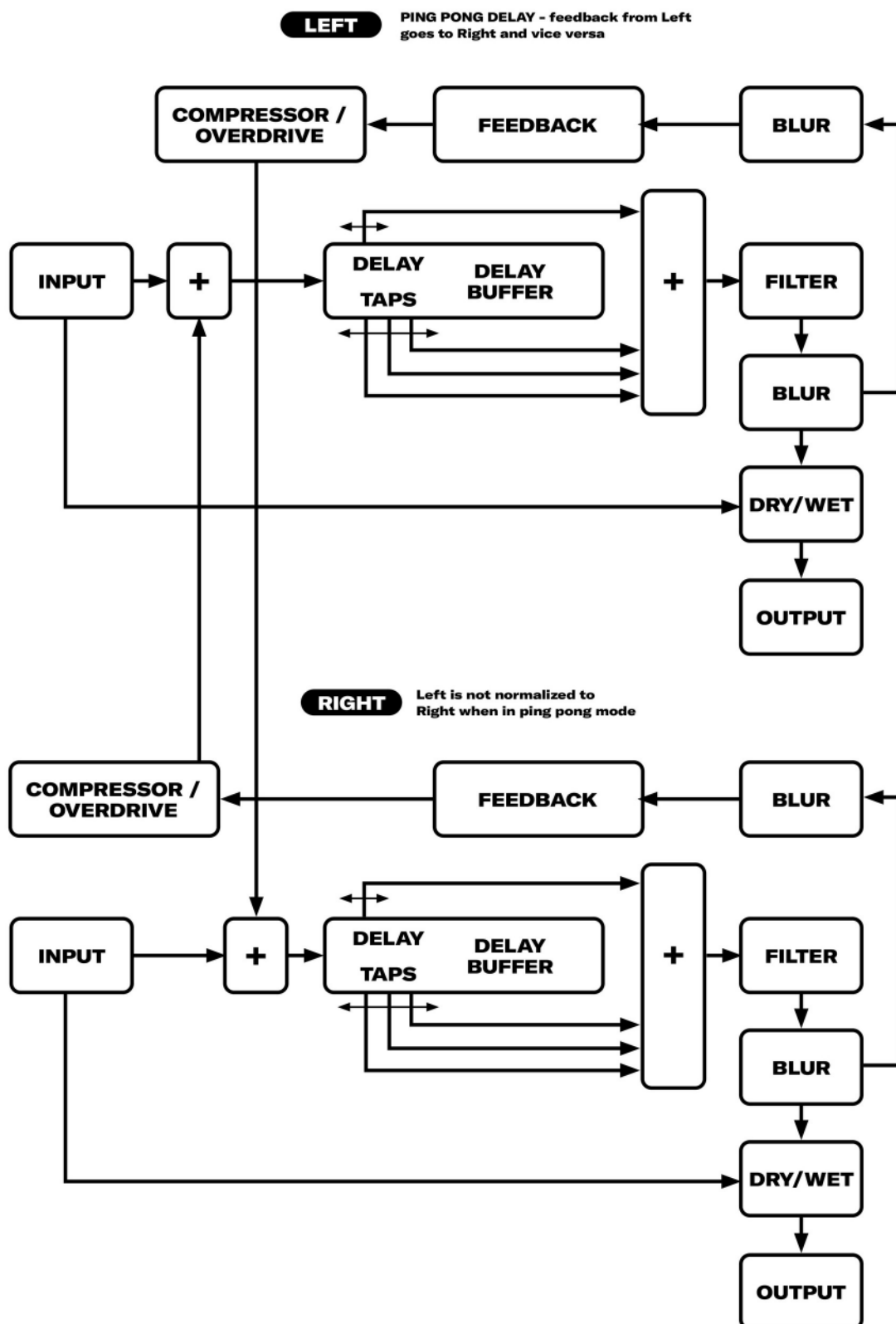

7 SPACE

La section SPACE améliore l'effet de retard numérique avec trois saveurs distinctes : BLUR, FILTER et TAPS. Chaque saveur a deux pôles (gauche et droit) et est neutre lorsque le curseur SPACE est centré. Pour passer d'une saveur à l'autre, appuyez sur le bouton SPACE et utilisez le curseur SPACE pour ajuster l'intensité de la saveur. Lorsque le curseur est centré, aucun effet ne sera appliqué. Déplacer le curseur vers la droite ou la gauche produira des effets différents. De plus, vous pouvez contrôler la saveur actuellement sélectionnée via l'entrée CV SPACE.

Remarque : Vous pouvez contrôler deux saveurs en même temps en attribuant l'autre au bouton CTRL.

Mode Hyper-SPACE

Pour avoir tous les paramètres SPACE actifs simultanément, leur état peut être mémorisé de sorte que vous puissiez les superposer et créer de puissants espaces ambiants sans sacrifier le bouton CTRL. Lorsque vous appuyez sur le bouton SPACE, le curseur SPACE sera gelé pour éviter de réécrire la valeur précédente de la saveur nouvellement sélectionnée. Déplacez le curseur pour commencer à modifier cette saveur.

Pour activer/désactiver le mode Hyper-SPACE, maintenez les boutons SPEED et FREEZE enfoncés au démarrage. Tout en maintenant ces boutons enfoncés au démarrage, le mode Hyper-SPACE est indiqué par les trois voyants SPACE étant allumés (et éteints s'il est désactivé).

8 BLUR

BLUR vous offre deux saveurs de diffusion de signal pour transformer vos retards en effets de type réverbération. BLUR ajoute également une certaine répartition stéréo à votre signal et rompt la fréquence résonnante principale de la ligne de retard.

En déplaçant le curseur SPACE vers la gauche, la diffusion a lieu avant le chemin de rétroaction (les premiers retards sont également diffusés) et ajoute une légère filtration passe-bas. À droite, la diffusion se produit dans le chemin de rétroaction avec un caractère plus luxuriant et résonnant.

9 FILTER

Le filtre dans le chemin de rétroaction permet de contrôler l'obscurité/luminosité de vos retards, réverbérations et drones. En déplaçant le curseur SPACE vers la gauche, un filtre passe-bas est appliqué, éliminant les hautes fréquences et produisant un caractère plus sombre. Inversement, en déplaçant le curseur SPACE vers la droite, un filtre passe-haut est appliqué, ce qui donne des retards et des réverbérations lumineux et luxuriants.

10 TAPS

Les TAPS sont un excellent moyen d'augmenter la densité de l'effet de délai en mélangeant des signaux provenant de temps de délai plus courts que le temps de délai principal (délai multi-tap). Ces TAPS agissent comme des têtes de lecture supplémentaires dans le tampon de délai, placées à des subdivisions plus courtes du temps de délai principal.

Lorsque vous déplacez le fader SPACE vers la gauche, vous ajoutez des TAPS de division impaire et paire.

Lorsque vous le déplacez vers la droite, vous ajoutez uniquement des TAPS de division paire.

De plus, en déplaçant le fader SPACE aux extrêmes, vous mélangez les signaux TAPS dans le chemin de rétroaction, contrôlé par le bouton de rétroaction. Si vous jouez en droning avec une rétroaction complète, cela affecte les harmoniques, tandis qu'avec une rétroaction plus douce, cela ajoute plus de densité à vos queues de délai/reverb.

11 CONTROL

Le bouton CTRL et le CV CTRL (-6V à +6V) sont des commandes assignables. Le bouton CTRL peut servir de commande statique ou, lorsque vous branchez une tension dans l'entrée CV CTRL, d'atténuateur. Pour entrer en mode ASSIGNATION, maintenez le bouton SPACE enfoncé pendant quelques secondes. La destination CTRL actuellement assignée commencera à clignoter. Réglez la destination que vous voulez en appuyant sur le bouton le plus proche.

Maintenez le bouton SPACE enfoncé à nouveau pour revenir au mode de fonctionnement normal.

Les destinations possibles pour le CTRL sont (indiquées par des lumières) :

- Temps de retard (lumière TIME)
- Étalement stéréo du retard (lumière STEREO)
- Ajustement fin du retard (lumière FINE)
- Speed (lumières HALF+RANGE)
- Dry/Wet Ilé (lumières HALF+FREEZE)
- Feedback (lumières RANGE+LO-FI)
- Freeze (lumière FREEZE)
- Lo-Fi (lumière LO-FI)
- BLU (lumière BLUR)
- FILTER (lumière FILTER)
- TAPS (lumière TAPS)
- BLUR, FILTER et TAPS (lumières BLUR+FILTER+TAPS)

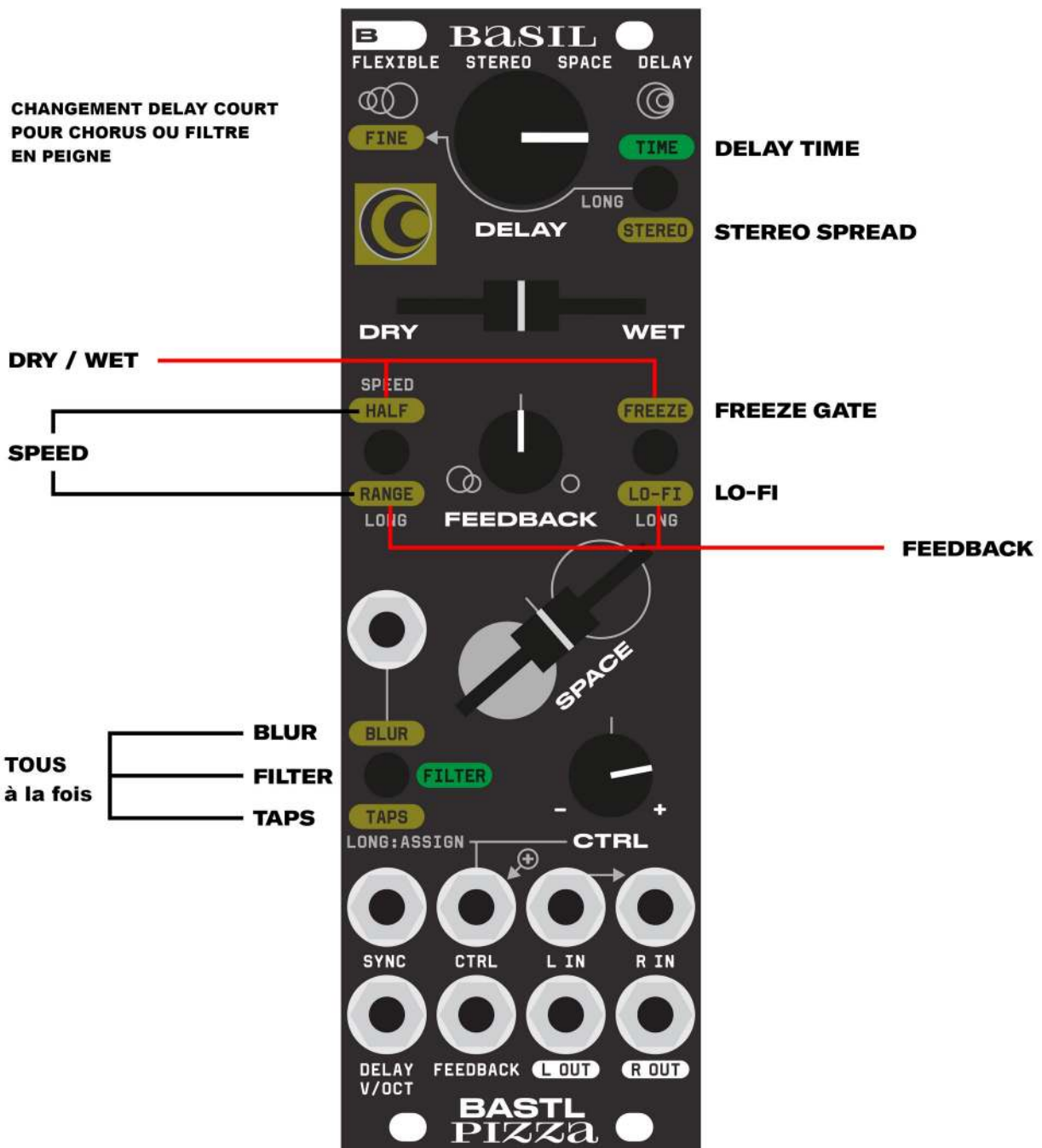

12 SYNC

Entrée SYNC (-6V à +6V)

L'entrée SYNC est utilisée pour synchroniser les temps de retard avec une horloge analogique et n'est active que lorsqu'un câble est détecté à l'entrée. Une fois détecté, le temps de retard réglé par le bouton DELAY est aligné sur une division d'horloge.

Les divisions de temps disponibles sont :
32, 24, 16, 12, 8, 6, 4, 3, 2, 1, $\frac{3}{4}$, $\frac{1}{2}$, $\frac{1}{3}$, $\frac{1}{4}$, $\frac{1}{8}$.

Le temps de retard variera en fonction de la vitesse de votre horloge et du réglage SPEED de Basil. Cependant, il existe une limite supérieure à la longueur de retard. Ainsi, si les divisions lentes ne sonnent pas bien, vous devrez peut-être augmenter la résolution de votre horloge.

L'ajustement fin de retard est appliqué après la synchronisation du temps de retard, permettant des retards synchronisés légèrement modulés. Le branchement et le débranchement de la prise SYNC réinitialisent le réglage de retard FINE.

13 FREEZE

Le bouton FREEZE vous permet de créer des boucles sans fin correspondant au temps de retard réglé. L'entrée est déconnectée et l'état actuel du tampon de retard agit comme une boucle d'échantillonnage en lecture seule. Lorsque FREEZE est activé, vous pouvez toujours utiliser BLUR, FILTER, TAPS et SPEED pour modifier le son de l'audio gelé.

Lorsque vous utilisez SYNC, vous pouvez obtenir des micro-boucles précises à superposer à votre audio entrant. Faire jouer ces boucles à demi-vitesse et les modifier à l'aide de la section SPACE peut être très efficace. Utilisez les réglages de vitesse quart ou huitième pour les boucles plus longues.

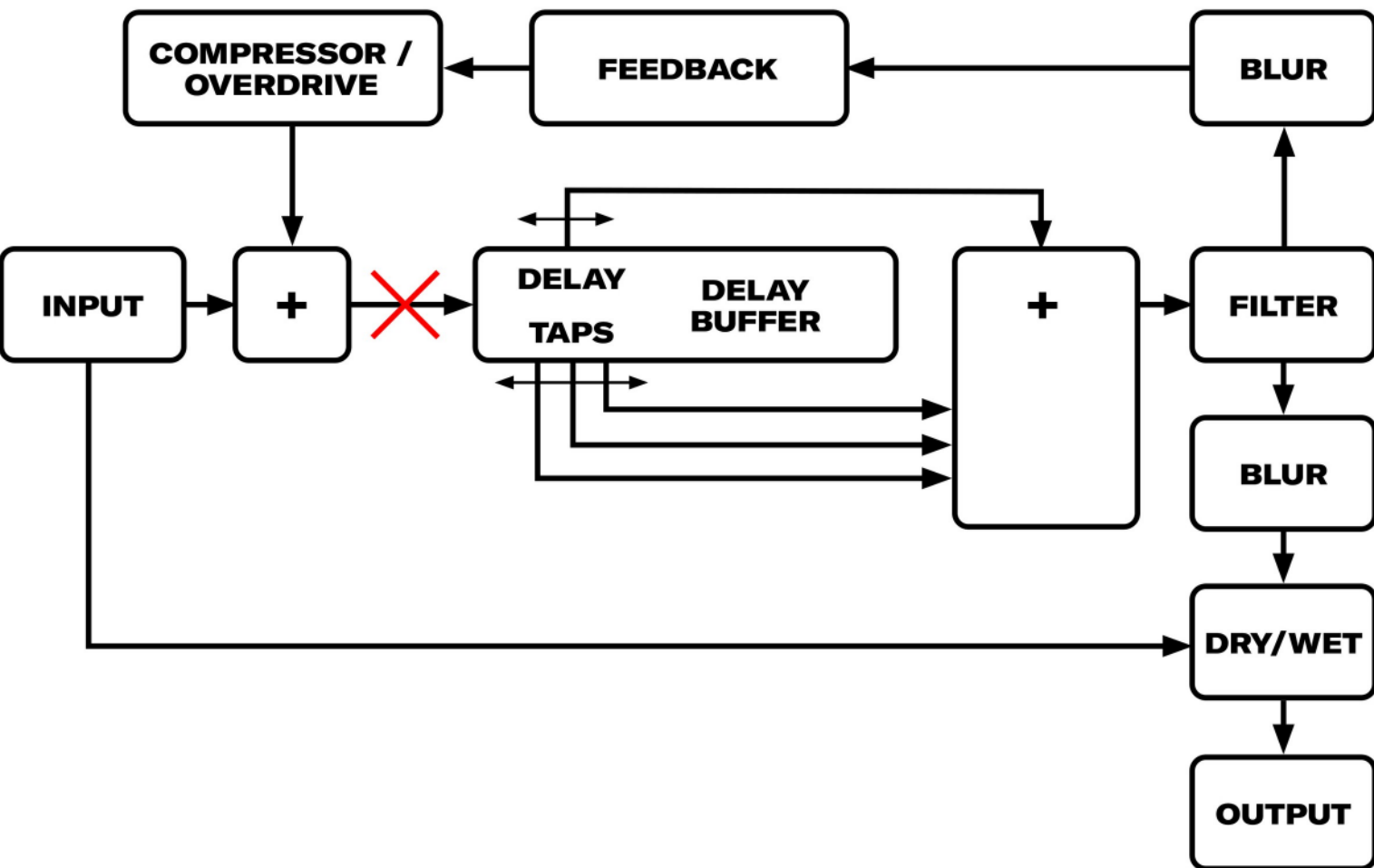

LO-FI: En maintenant le bouton FREEZE pendant plus de 2 secondes, le filtre anti-aliasing pour les vitesses plus basses est désactivé, ce qui donne plus de caractère LO-FI en interaction avec les taux d'échantillonnage inférieurs. Voir la section SPEED pour plus d'informations.

Astuces de Patch

EFFECTS BASÉS SUR LE TEMPS

De nombreux effets sonores sont basés sur le principe de la manipulation du tampon de retard de manière spécifique, c'est pourquoi ils sont connus sous le nom d'effets basés sur le temps. La beauté de la pédale de délai Basil est que vous pouvez passer facilement entre différentes catégories d'effets avec quelques gestes simples.

Voici un guide pour obtenir les effets basés sur le temps les plus courants. Utilisez-le comme point de départ et ajoutez plus d'ESPACE (commencez par FILTER pour le contrôle spectral) et de modulation une fois que vous avez obtenu l'effet souhaité.

FILTRE EN PEIGNE

- Réglage TIME dans le tiers supérieur
- Réglage DRY/WET du centre vers la droite
- Réglage FEEDBACK entre 2 et 4 heures
- Réglage SPEED complet
- Pas de SPACE, pas de FREEZE, pas de SYNC

Ajustez le réglage TIME dans le tiers supérieur et ajoutez du FEEDBACK pour plus de filtrage en peigne résonnant.



FLANGER

- Réglage TIME dans le tiers supérieur
- DRY/WET au milieu
- FEEDBACK entre 2 et 4 heures
- SPEED à fond
- pas de SPACE, pas de FREEZE, pas de SYNC

Affectez CTRL à moduler le temps de délai FINE et alimentez-le avec une LFO sinusoïdale/triangulaire lente.



CHORUS STÉRÉO / VIBRATO STÉRÉO

- Réglage TIME dans le tiers supérieur
- DRY/WET au maximum (vibrato) ou au milieu (chorus)
- peu ou pas de FEEDBACK
- SPEED complet
- pas de SPACE, pas de FREEZE, pas de SYNC

Affectez le CTRL pour moduler la répartition stéréo du temps et alimentez-le avec un LFO sinusoïdal/triangulaire lent. Si DRY/WET est complètement à droite, vous obtiendrez un effet de vibrato. Mélanger le signal DRY créera un effet de chorus. Ajoutez du FEEDBACK pour obtenir un effet de flanger stéréo.



PITCH SHIFTER

- Réglage TIME dans le tiers supérieur
- DRY/WET au maximum
- Pas de FEEDBACK
- Vitesse maximale
- Pas d'effet SPACE, FREEZE ou SYNC

Utilisez une LFO en rampe pour moduler le temps de retard FINE via l'entrée CTRL. Tourner le bouton CTRL vers la droite donnera un effet de pitch-up, tandis que le tourner vers la gauche donnera un effet de pitch-down et éventuellement conduira à des effets inverses.



TEMPO-SYNCHED REPHRASER / REPITCHER / REVERSER

- Réglage TIME dans le milieu
- Réglage DRY/WET au maximum
- Pas de réglage FEEDBACK
- Moitié de la vitesse pour une plus grande plage
- Pas d'effet SPACE, FREEZE, SYNC

Cet effet est très similaire au Pitch Shifter, mais utilise un LFO synchronisé au tempo pour moduler le réglage de DELAY TIME via le réglage CTRL. Tourner le bouton CTRL vers la droite produit un effet de pitch-up. Tourner vers la gauche donne un effet pitch-down et éventuellement des effets inverses où le pitch remonte à nouveau.

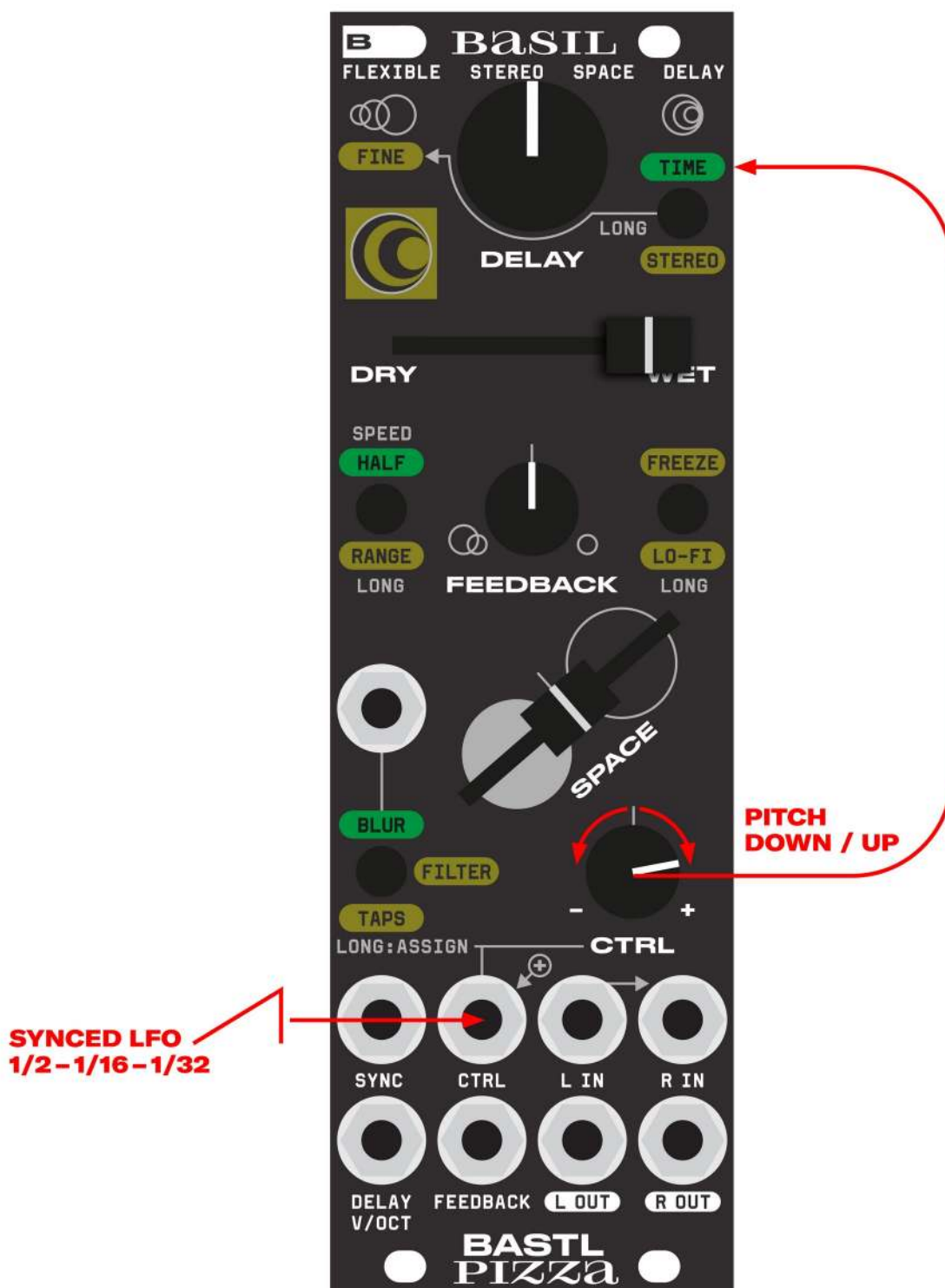

STEREO WIDENER

- Réglage TIME dans le tiers supérieur
- Répartition STEREO dans la moitié supérieure
- DRY/WET pour la largeur
- pas de FEEDBACK
- SPEED à fond
- pas de SPACE, pas de FREEZE, pas de SYNC

Réglez le temps de retard (TIME) dans le tiers supérieur, puis passez en mode STEREO et utilisez le bouton de réglage DELAY pour la répartition stéréo. DRY/WET ajoute les couches larges. Réglez SPACE sur BLUR et déplacez le fader vers la gauche pour plus de largeur abstraite.



REVERB

- Réglage TIME vers 1 heure
- Étalement STEREO selon les préférences
- Feedback dans le tiers supérieur
- Vitesse complète
- (SPACE) réglé sur BLUR
- CTRL réglé sur FILTER (ou TAPS)
- Pas de FREEZE, pas de SYNC

Ceci n'est qu'un point de départ, n'hésitez pas à expérimenter avec différents réglages. Pour avoir encore plus de contrôle sur la réverbération, envisagez d'utiliser le mode Hyper-SPACE. Si vous utilisez Hyper-SPACE, utilisez une légère modulation sur le temps de retard fin (FINE delay time) pour une réverbération modulée. Utilisez CTRL sur DRY/WET pour une réverbération gated.



DELAY WOW & FLUTTER

- Réglez le temps en fonction du temps de retard souhaité
- RÉTROACTION autour de 3 heures
- Pleine vitesse
- CTRL affecté au temps de retard FIN
- pas de SPACE, pas de FREEZE, pas de SYNC

Moduler CTRL (affecté au temps de retard FIN) avec un CV aléatoire lisse pour obtenir des effets de wow et de flutter de vieux délais à bande.



Encore plus d'astuces de patch

DELAI À RÉTROACTION EXTERNE

- Réglez le TEMPS comme désiré
- RETROACTION sur le côté gauche (ping pong)
- VITESSE maximale
- pas de SPACE, pas de FREEZE, pas de SYNC

Vous pouvez affecter le signal de rétroaction de manière externe en divisant votre signal L OUT et en l'envoyant vers un module d'effets tel qu'un downsampler, un filtre ou un pitch shifter, puis en renvoyant le signal vers R IN. Utilisez le bouton RETROACTION sur le côté gauche en mode ping-pong. Écoutez en mono ou en stéréo.



DELAY MONO DOUBLE DURÉE

- Réglage TIME sur le plus long
- FEEDBACK sur le côté gauche (ping pong)
- Vitesse complète
- Pas de SPACE, pas de FREEZE, pas de SYNC

Lorsque vous utilisez le module de délai Basil en tant que délai mono, vous pouvez utiliser le mode de délai ping-pong pour doubler efficacement la mémoire tampon de délai disponible en utilisant à la fois les tampons de délai gauche et droit. Pour obtenir un double délai, utilisez uniquement l'entrée et la sortie de gauche. Une fois que vous avez déplacé le bouton FEEDBACK à droite de la position 12 heures, vous obtiendrez un délai à mi-temps. De plus, vous pouvez utiliser les fonctions HALF speed ou RANGE étendue pour obtenir des temps de retard plus longs, mais cela entraîne une perte de qualité audio.



LOOPER OCTAVE LO-FI

- Réglez TIME sur des paramètres inférieurs
- Activez FREEZE
- Vitesse de RANGE longue
- Pas de SPACE
- SYNC sur une horloge
- CTRL affecté à FILTRE

Vous pouvez créer des boucles lo-fi d'une longueur allant jusqu'à 2 mesures en utilisant la fonction RANGE longue et en activant la fonction FREEZE. Vous pouvez également transposer les boucles d'une octave vers le haut ou vers le bas en appuyant sur le bouton SPEED. Pour modifier davantage les boucles, vous pouvez activer les sections SPACE BLUR ou FILTRE.



Réverbération Minecraft

- Réglez le temps sur toute la plage (plein CW)
- Activer le FREEZE
- SPEED en long RANGE + moitié de la vitesse
- Space réglé sur BLUR
- Pas de FREEZE
- Activer LO-FI
- CTRL assigné au FILTRE

Pour créer des queues de réverbération lo-fi croquantes et luxuriantes, réglez la vitesse sur son réglage le plus bas (long RANGE et moitié de vitesse) et le temps de retard sur le plus court (plein CW), tout en activant le réglage LO-FI. Cela créera déjà un son agréablement échantillonné. Ensuite, ajoutez le flou (BLUR), le feedback et le contrôle (CTRL) assigné au filtre pour obtenir le plus de contrôle possible sur la réverbération Minecraft.



REVERB KARPLUS-STRONG STÉRÉO VOIX

- Réglez TIME dans le tiers supérieur
- Réglez FEEDBACK sur la droite - définit Decay
- Vitesse cmaximum
- SPACE réglé sur FILTER
- pas de FREEZE, pas de SYNC

Pour créer un son de synthétiseur de modélisation physique unique, vous pouvez utiliser la méthode de synthèse Karplus-Strong. Commencez en créant une explosion de bruit (utilisez le bruit dans un VCA contrôlé par une enveloppe avec des contrôles d'attaque et de decay), et éventuellement passez-le dans un filtre résonant (pour des résultats optimaux, utilisez un filtre stéréo, comme Ikarie). Réglez FEEDBACK sur des paramètres résonants plus élevés et TIME sur le tiers supérieur. Utilisez le contrôle FINE pour vous accorder à votre note fondamentale et exécutez une séquence de hauteur sur l'entrée DELAY V/OCT.

Vous pouvez utiliser le bouton FEEDBACK pour contrôler la décroissance de votre son et le FILTER pour ses caractéristiques de temps de décroissance. De plus, vous pouvez utiliser le bouton CTRL assigné à TAPS pour avoir plus de contrôle sur les harmoniques résonnantes.

NOISE BURST

(STEREO DETUNED) RESONANT FILTER

PITCH SEQUENCE

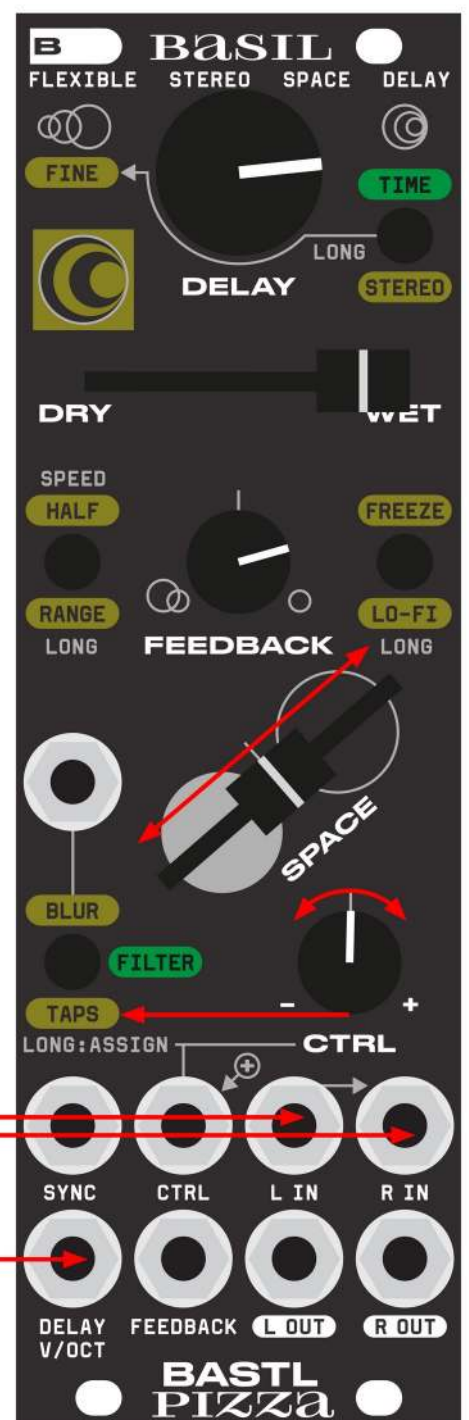

SOUND DESIGN FEEDBACK

- Réglage TIME à la louche
- STEREO sur complètement à droite
- FEEDBACK sur max CCW ou CW
- Vitesse maximale
- SPACE réglé sur FILTER
- CTRL assigné à TAPS
- pas de FREEZE, pas de SYNC

Créez une boucle de rétroaction à l'intérieur du module en connectant L OUT à L IN et à l'entrée DELAY V/OCT. Écoutez la boucle - idéalement en stéréo, en utilisant également R OUT. Réglez le bouton FEEDBACK complètement à gauche ou à droite. Utilisez le bouton CTRL pour contrôler les TAPS, et utilisez votre doigt pour ajuster le temps de retard tout en utilisant votre pouce pour déplacer le curseur SPACE réglé sur FILTER. Expérimentez avec différents gestes pour créer les sons les plus fous que vous n'avez jamais entendus et libérez le comportement chaotique de ce système de rétroaction. Allez encore plus loin en envoyant plus de signaux dans la boucle pour libérer la bête.



MODE CALIBRAGE V/OCT

Entrez en mode CALIBRAGE V/OCT en maintenant enfoncés les boutons SPACE et DELAY. Tous les LED s'allumeront pour indiquer le mode.

Appuyez sur le bouton SPACE pour quantifier l'entrée V/OCT (animation par pas des LED SPACE) ou la laisser non quantifiée (fendu enchaîné des LED SPACE).

Quittez le mode CALIBRAGE V/OCT en appuyant simultanément sur les boutons SPACE et DELAY.

Appuyez sur le bouton PITCH pour lancer le calibrage V/OCT automatique.

1 Connectez la sortie R OUT à l'entrée V/OCT et attendez que tous les LED s'allument.

2 Débranchez le câble et le module retournera en mode CALIBRAGE V/OCT.

Les LED vont s'animer en pointant vers le bas vers la prise V/OCT. Cette méthode utilise la sortie R OUT calibrée en interne et calibre l'entrée V/OCT en envoyant des tensions précises.

Appuyez sur le bouton FREEZE pour lancer la calibration V/OCT externe.

1 Branchez un câble de votre source V/OCT à l'entrée V/OCT du module Basil.

2 0 clignote = appliquez 0 V (la note C de la plus basse octave) sur votre source V/OCT.

3 Appuyez sur le bouton FREEZE/LO-FI pour apprendre ce que signifie 0 V.

4 2 clignote = appliquez 2 V sur votre source V/OCT (jouez une note qui est deux octaves plus haut = 2 V).

5 Appuyez sur le bouton FREEZE/LO-FI pour apprendre ce que signifie 2 V et le module Basil retournera en mode CALIBRAGE V/OCT.

MODE CALIBRAGE V/OCT

START
MAINTENEZ LES BOUTONS DELAY ET SPACE
POUR ENTRER EN MODE DE CALIBRAGE V/OCT
(TOUTES LES LUMIÈRES S'ALLUMENT)
MAINTENEZ LES DEUX
ENFONCÉS POUR SORTIR



CALIBRATION AUTOMATIQUE

APPUYEZ SUR LE BOUTON DELAY POUR
DÉMARRER LA CALIBRATION
AUTOMATIQUE

- 1 - CONNECTEZ UN CÂBLE DE SORTIE R À L'ENTRÉE V/OCT DE DELAY
- 2 - ATTENDEZ QUE TOUTES LES LUMIÈRES S'ALLUMENT

CALIBRATION EXTERNE

- PUIS DÉBRANCHEZ LE CÂBLE
APPUYEZ SUR LE BOUTON FREEZE POUR
DÉMARRER LA CALIBRATION EXTERNE
- 1 - BRANCHEZ UN CÂBLE DE VOTRE SOURCE V/OCT À L'ENTRÉE V/OCT DE BASIL
 - 2 - LO-FI CLIGNOTE = APPLIQUEZ 0V (NOTE C DANS LA PLUS BASSE OCTAVE) SUR VOTRE SOURCE V/OCT.
 - 3 - APPUYEZ SUR LE BOUTON FREEZE POUR APPRENDRE CE QUE 0V SIGNIFIE.
 - 4 - FREEZE CLIGNOTE = APPLIQUEZ 2V SUR VOTRE SOURCE V/OCT (JOUER UNE NOTE DEUX OCTAVES PLUS HAUTE = 2V).
 - 5 - APPUYEZ SUR LE BOUTON FREEZE POUR APPRENDRE CE QUE 2V SIGNIFIE ET BASIL REVIENDRA EN MODE DE CALIBRAGE V/OCT. DÉMARRER

V/OCT SOURCE
0V & 2V

MISE À JOUR DU FIRMWARE

- 1 Déconnectez Basil Pizza de votre rack et branchez-y un câble micro USB.
- 2 Maintenez le bouton DELAY enfoncé et branchez l'USB sur votre ordinateur.
- 3 Pizza apparaît comme un disque externe sur votre ordinateur.
- 4 Copiez le fichier `pizza_basil_version.uf2` sur ce disque et attendez que le module Basil Pizza se mette à jour et démarre en mode normal.
- 5 Débranchez l'USB et installez le module Basil Pizza dans votre rack.

Basil affiche la version du firmware par une lumière statique des LED au démarrage. Le firmware de la première version a la lumière RANGE allumée.

Réglages de démarrage

Maintenez DELAY à la mise sous tension pour passer en mode de mise à jour du firmware.

Maintenez les boutons SPEED et FREEZE enfoncés pour activer/désactiver le mode Hyper-SPACE.

Maintenez SPACE à la mise sous tension pour réinitialiser les paramètres utilisateur (paramètres de retard FINE, destinations CTRL).

Maintenez SPACE et FREEZE à la mise sous tension pour effectuer une réinitialisation d'usine : réinitialise les paramètres utilisateur et l'étalonnage.

Maintenez SPACE et SPEED à la mise sous tension pour entrer en mode de test d'usine.

Credits

Équipe de développement Florian Helling et Martin Klecl

Supervisé par Václav Peloušek

Chargeur de démarrage Lennart Schierling (Binary Labs)

Testeur principal Juha Kivekäs

Testeurs bêta David Žáček, Milan Říha, John Dinger, Václav Mach, Peter Edwards, Oliver Torr, Patrik Veltruský, Niels Aras, Leoš Hort, Leo Hivert, Martin Klecl Gestion John Dinger

Design graphique Anymade Studio L'idée est devenue réalité grâce à tous ceux de Bastl Instruments et grâce à l'immense soutien de nos fans.

Traduits de l'anglais par Audiorial : www.youtube.com/audiorial

BASTL

more info
and video tutorials

www.bastl-instruments.com

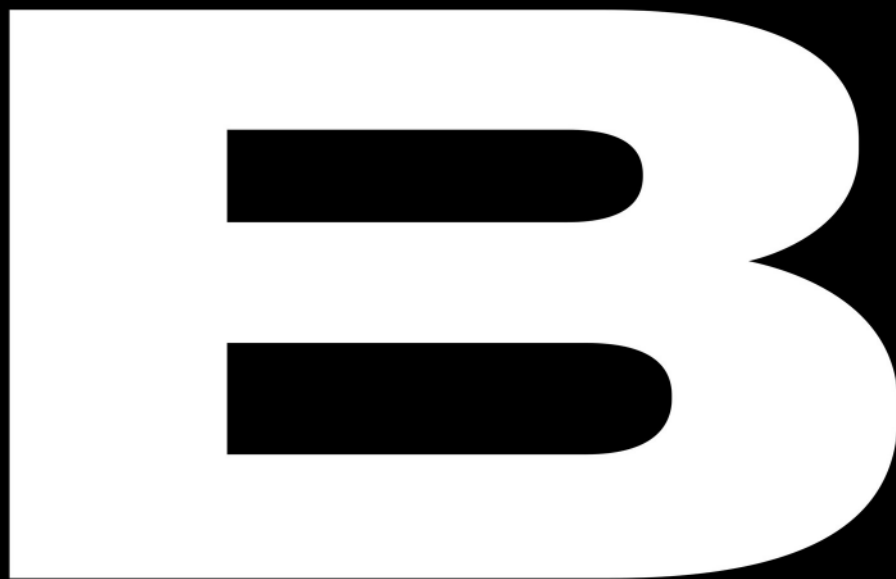
A large, bold, white letter 'B' is centered within a solid black square. The 'B' has a thick, rounded, sans-serif font style with a slight curve at the top and bottom of the right vertical stroke.